

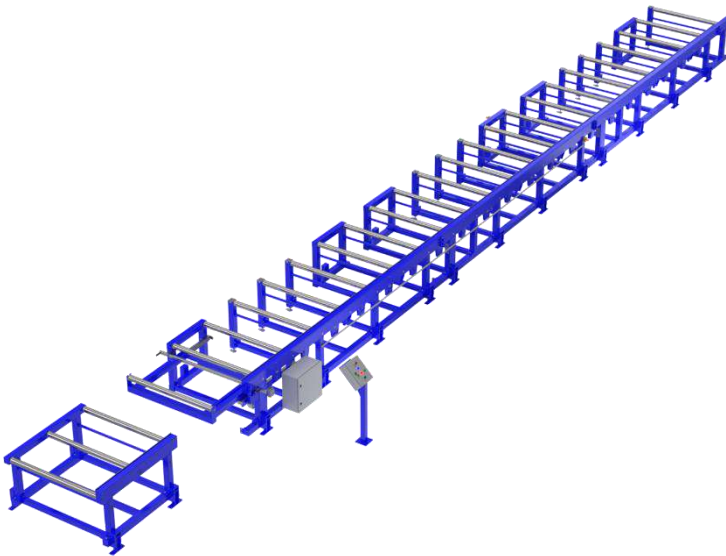

CONSTRUCTEUR D'EQUIPEMENTS POUR L'INDUSTRIE
MACHINES SPECIALES - ROBOTIQUE – OUTILLAGES - POSTES DE TRAVAIL

CONVOYEURS A ROULEAUX MOTORISES



- Convoyeur à rouleaux motorisés pour applications de « Fortes charges »
- Structure robuste et modulable en acier mécano-soudé
- Conception en tronçons avec des ouvertures pour faciliter l'accessibilité aux produits par l'exploitant
- Tronçon escamotable manuellement par l'exploitant permettant un passage au travers de la ligne de convoyage (flux transverse)
- Forte capacité de chargement pouvant aller jusqu'à 400 Kg au mètre linéaire
- Armoire électrique équipée d'un ou plusieurs variateurs de fréquence (ajustement de la vitesse d'avance) - 400 V Triphasé
- Coffret de commande déporté

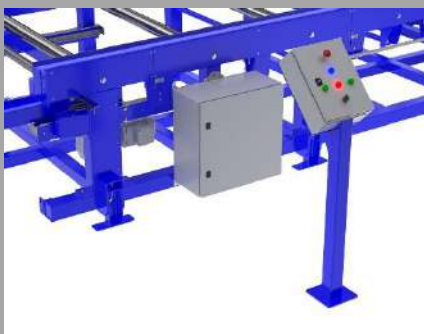

Configurable selon vos besoins

Commande déportée

Accessibilité aux produits

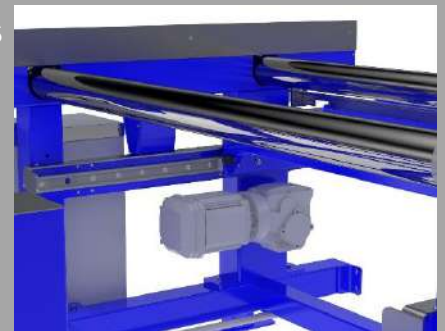

Nos principaux atouts

Grande capacité de charge et de dimensions
 Fiabilité des opérations de transfert



Nous adaptons notre standard à vos contraintes industrielles

CONSULTEZ-NOUS !

SARL MT CONCEPT
 1, rue Louis Lumière
 ZAC de La Petit Madeleine
 44980 Sainte Luce sur Loire

☎ : 09 81 98 55 00

e-mail : info@mtconcept.fr
<http://www.mtconcept.fr>