

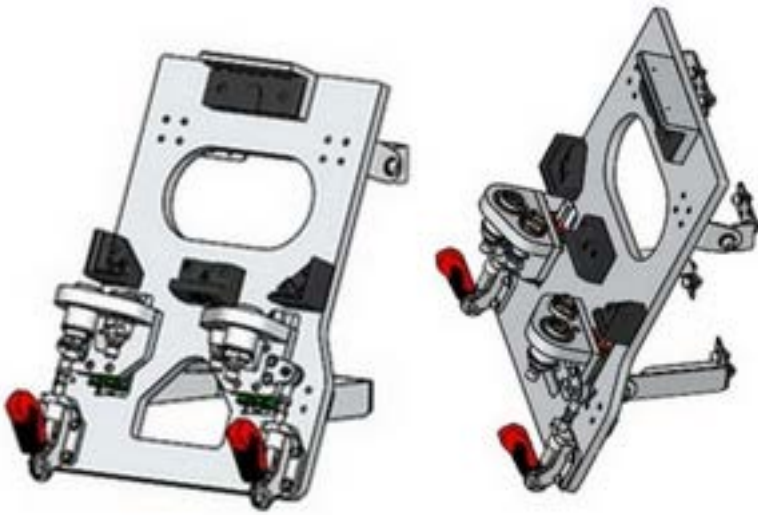

**CONSTRUCTEUR D'EQUIPEMENTS POUR L'INDUSTRIE**  
**MACHINES SPECIALES - ROBOTIQUE - OUTILLAGES - POSTES DE TRAVAIL**

## OUTILLAGE DE CONTROLE ETANCHEITE



- Outillage de contrôle étanchéité en air pour échangeurs à plaques
- Positionnement et bridage manuel (sauterelle) des produits sur l'outillage
- Dimensions : Longueur : 640 mm  
Largeur : 450 mm  
Hauteur : 330 mm
- Masse à vide : 16 kg



Conception sur  
base aluminium  
usinée

Têtes  
d'étanchéité sur  
rails et patins de  
guidage acier

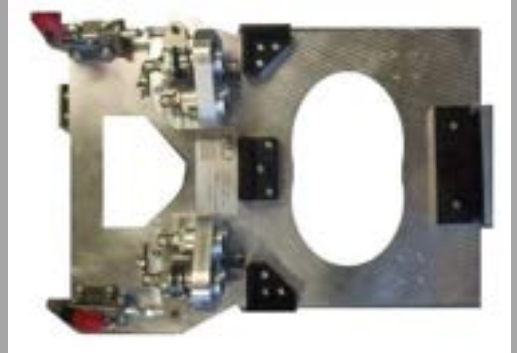

### Notre principal atout

Positionnement simple et répétable du produit  
à contrôler



**Nous adaptons notre standard à vos contraintes industrielles**

**CONSULTEZ-NOUS !**

SARL MT CONCEPT  
1, rue Louis Lumière  
ZAC de La Petit Madeleine  
44980 Sainte Luce sur Loire

☎ : 09 81 98 55 00

e-mail : [info@mtconcept.fr](mailto:info@mtconcept.fr)  
<http://www.mtconcept.fr>