

CONSTRUCTEUR D'EQUIPEMENTS POUR L'INDUSTRIE
MACHINES SPECIALES - ROBOTIQUE - OUTILLAGES - POSTES DE TRAVAIL

POSTE DE DECOUPE SECURISE

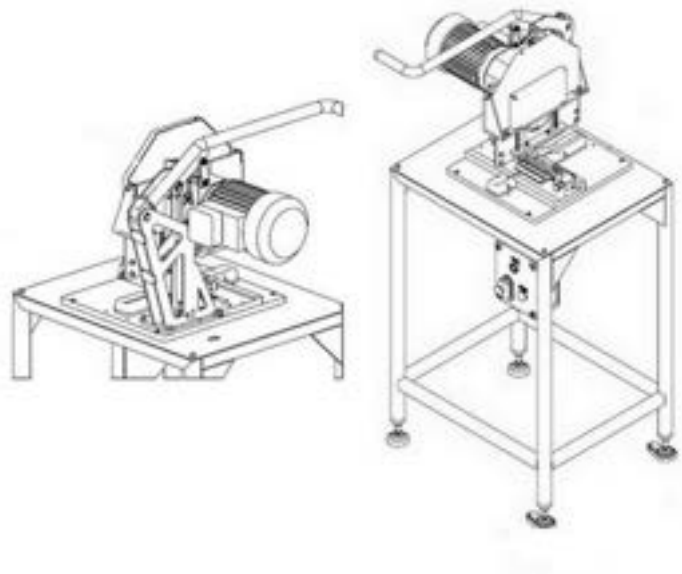

- Découpe sécurisée de profilé en polymère
 - Centreur de profilé
 - Descente de lame manuelle
 - Remontée de lame par vérin à gaz
 - Dévétisseur sur ressorts de compression
 - Trémie d'évacuation des déchets avec point d'aspiration
- Moteur monophasé entraînant une lame de scie
Diamètre 300 x 3.2
- Dimensions : Longueur : 600 mm
Largeur : 670 mm
Hauteur : 1400 mm
- Masse à vide : 70 Kg
- Tension d'alimentation : 230VAC
50 Hz
- Puissance installée : 1,1 kW



Châssis mécano-
soudé et peint
Conception en
aluminium et acier
Assemblage
mécano-vissé et
goupillé



Notre principal atout

Outillage d'atelier compact, sécurisé et mobile



Nous adaptons notre standard à vos contraintes industrielles **CONSULTEZ-NOUS !**

SARL MT CONCEPT
 1, rue Louis Lumière
 ZAC de La Petit Madeleine
 44980 Sainte Luce sur Loire

☎ : 09 81 98 55 00

e-mail : info@mtconcept.fr
<http://www.mtconcept.fr>